

« Nous sommes bien plus complémentaires que nous l'imaginons. »

## Bilan de 12 ans d'expériences de séminaires interdisciplinaires pour étudiants en soins infirmiers (Parnasse-ISEI/Haute Ecole Vinci) et en médecine (UCLouvain)

**Marie Friedel**

Maître-assistante en soins infirmiers, Parnasse-ISEI, Haute Ecole Vinci  
Assistante de recherche et doctorante , Institut de recherche Santé et société, UCLouvain

**Journée de partage FINE  
13 décembre 2018, Louvain-la-Neuve**



# Plan

---

1. Qu'est-ce que l'interdisciplinarité?
2. Pourquoi former à l'interdisciplinarité?
3. Comment former à l'interdisciplinarité?
4. Partage d'expériences
5. Défis et opportunités
6. Discussion et perspectives

# 1. Qu'est-ce que l'interdisciplinarité?

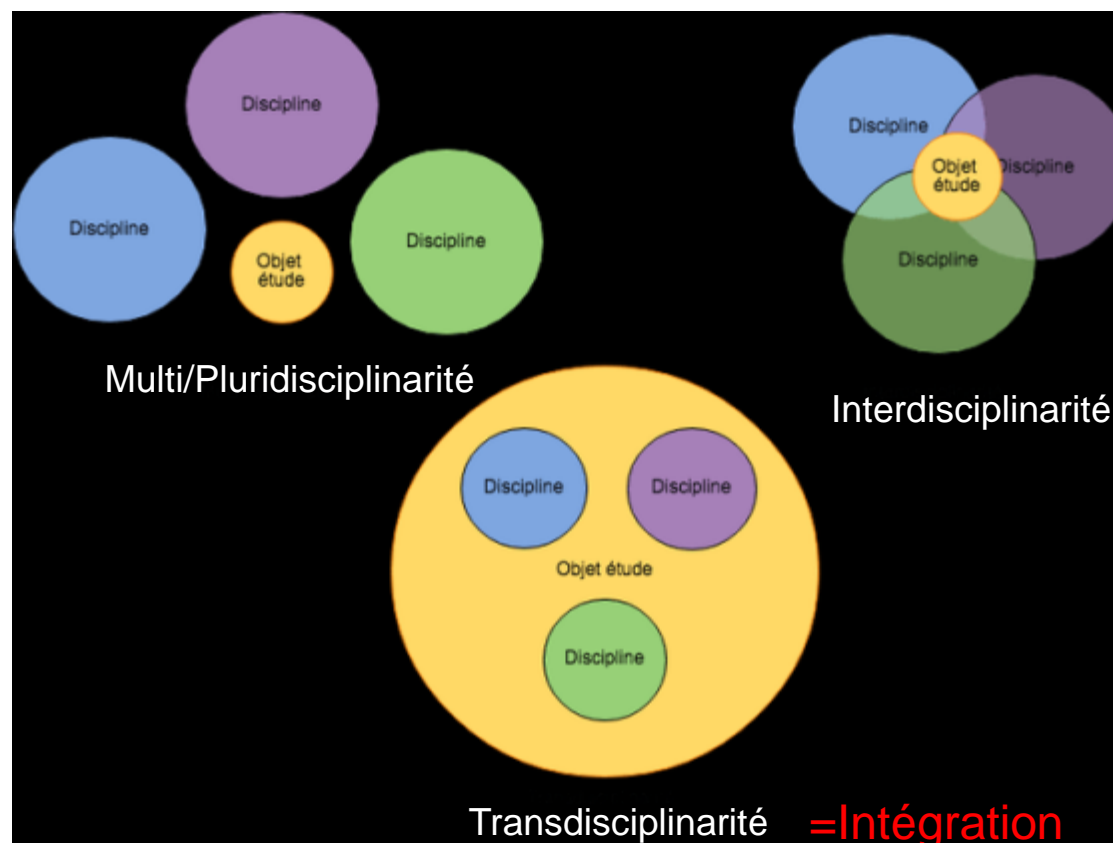

=Interactions

=Intégration

[http://www.corps.fiction.uqam.ca/valentine\\_metaphore.htm](http://www.corps.fiction.uqam.ca/valentine_metaphore.htm)

de la Tribonnière X., Gagnayre R. L'interdisciplinarité en éducation thérapeutique du patient : du concept à une proposition de critères d'évaluation. Educ Ther Patient; 2013; 5 (1): 163-176.

# Interdisciplinarité versus transdisciplinarité?

L'interdisciplinarité permet la transdisciplinarité

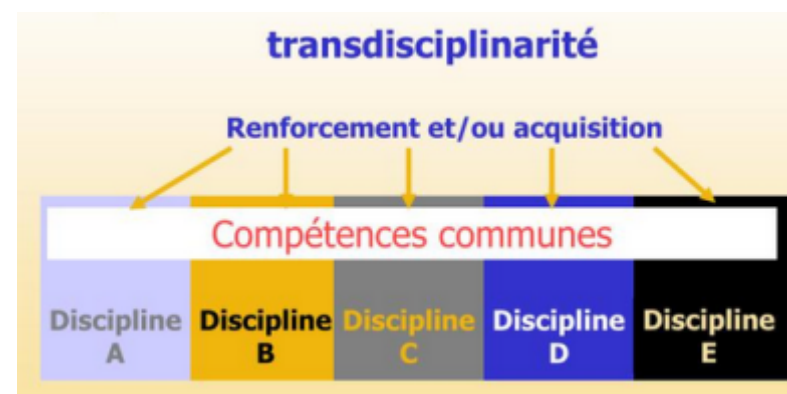
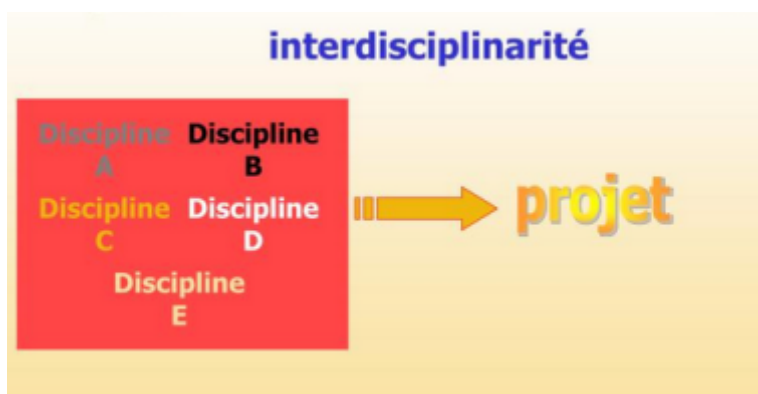

Académie de Reims, 2000

# Et la collaboration interprofessionnelle?

« Capacité de chaque professionnel de la santé d'accueillir des rôles complémentaires dans une équipe, de coopérer, de partager les responsabilités dans la résolution de problèmes et les prises de décisions. » Busari et al. Journal of Multidisciplinary Healthcare 2017

Discipline: Médecine, Sciences infirmières, Mécanique,...

≠

Profession: Médecin, Infirmière, mécanicien,...

=> des personnes dans un rôle et contexte particulier

## 3. Pourquoi former à la transdisciplinarité?

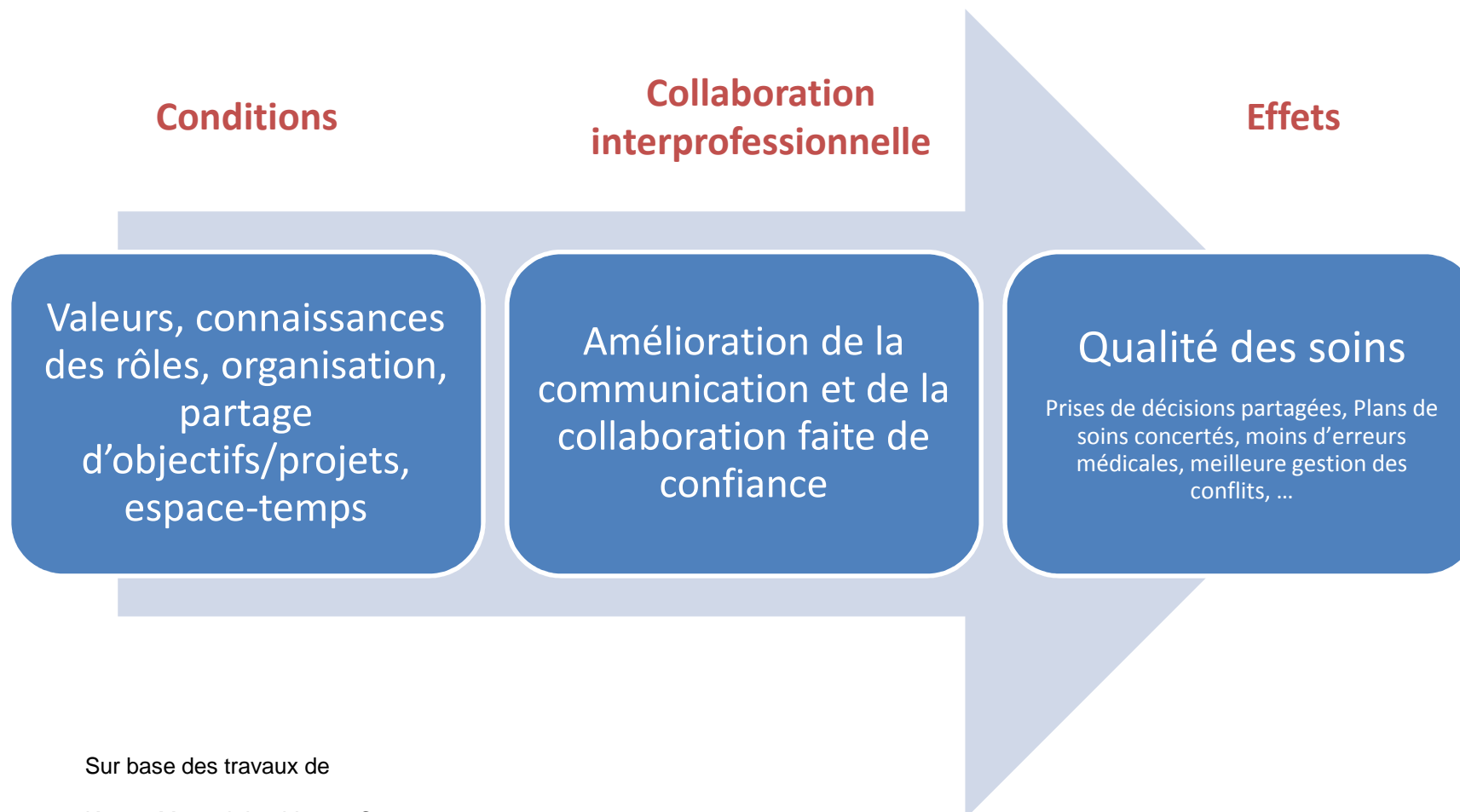

Sur base des travaux de

Karam M, et al. Int J Integr Care. 2017

Karam M, et al. Int J Nurs Stud. 2018

O'Daniel M et al. Patient Safety 2008

Baker et al. 2008, Cox et al. 2009, Zwarenstein 2009

# Barrières à l'implémentation de la collaboration interprofessionnelle

---

- Manque de moyens financiers/personnel
- Absence de vision/volonté commune
- Absence de leadership
- Curriculum de formation rigide
- Absence de soutien administratif

Kendall et al. 2008, Rouse et al. 2010, Anderson 2010, Swisher et al. 2010

### 3. Comment former à l'interdisciplinarité?

L'interdisciplinarité en pratique !

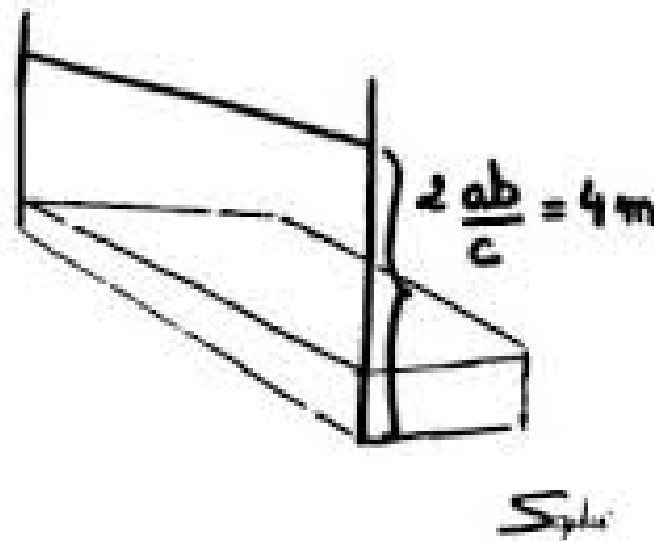

Sources: francois.mueller.free.fr



# Méthodes pédagogiques

---

- Etudes de cas
- Apprentissage par problèmes
- Séminaires
- Discussions en petit/grand groupe
- Enseignement clinique
- Simulation/jeu de rôles

Robertson & Bandali 2008, Rouse et al. 2010

# 4. Partage d'expériences



**13<sup>ème</sup> édition du séminaire interdisciplinaire**  
à l'attention des étudiants  
en Soins Infirmiers de Bloc 3 et des étudiants en Médecine Master 2  
**Mercredi 21 mars 2018 de 13h30 à 16h**  
Dans une vingtaine de locaux répartis sur le campus universitaire UCL Woluwe

«Contacter plusieurs regards permet d'avoir une meilleure objectivité sur une situation.»

«J'ai vu que les médecins n'étaient pas tout puissants.»

«J'en ressors nourrie avec pleins d'autres questions en tête: très positif! »

«Il faut faire tomber les barrières au plus tôt pour qu'il puisse y avoir une prise de conscience commune de notre complémentarité.»

«Ma perception de situations cliniques complexes s'est modifiée.»

«C'est en le regardant de haut que j'ai compris l'importance de l'écouter par rapport aux diagnostics.»

«La communication est primordiale et nous devons nous affranchir des frontières qui vont à l'encontre de notre collaboration.»

«Finalement, il n'y a pas qu'une seule vérité.»

Coordination: [marie.friedel@vinci.be](mailto:marie.friedel@vinci.be) et [livy.rose@uclouvain.be](mailto:livy.rose@uclouvain.be)

- Origine: en 2006 C Hays, AM Gérard, enseignants à l'ISEI
- Préoccupation éthique et pédagogique
- Etudiants concernés: Médecine Master 2, Soins Infirmiers Bac3
- Nombre: environ 500 étudiants et 32 animateurs/édition
- Depuis 2006: 6000 étudiants ont fait l'expérience du séminaire

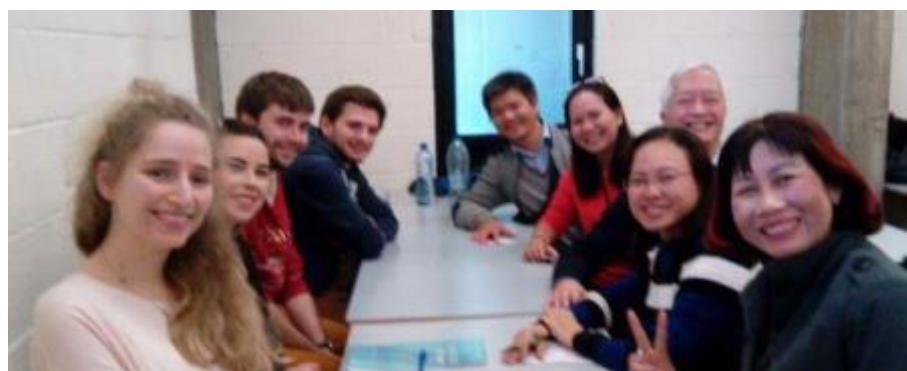

## Conditions de fonctionnement et valeurs

---

« Rappelons que l'interdisciplinarité est plus que la somme de différents points de vue, elle ne mène pas à une certitude mais elle aide à un éclairage particulier qui sera sans cesse remis en question, elle demande des conditions de fonctionnement

- que chacun garde une identité solide dans sa discipline,
- que l'on possède une position d'ouverture vers les autres modes de pensée,
- qu'il y ait une grande liberté de paroles,
- que les acteurs apprennent à se connaître et s'estiment,
- qu'ils aient reçu une information sur les compétences réciproques
- et qu'ils aient des attentes raisonnables les uns vis à vis des autres. »

Texte de référence / Charte établie par les fondateurs du séminaire

# Partir d'une situation clinique avec une interrogation éthique

The Problem with Actually Tattooing DNR across Your Chest

Alexander K. Smith, MD MS MPH<sup>1,2</sup> and Bernard Lo, MD<sup>3</sup>

<sup>1</sup>Department of Medicine, Division of Geriatrics, University of California Medical Center, San Francisco, CA, USA; <sup>2</sup>The Greenwall Foundation, General Internal Medicine, University of California, San Francisco, CA, USA

Projet thérapeutique

une demande d'euthanasie survient lorsque le projet thérapeutique n'a pas été défini avec le patient

en particulier :

- L'acharnement thérapeutique
- L'abandon thérapeutique – le passage du tout au rien

Parents of Alfie Evans lose European court life-support case

The fighting decision to switch off son's life support lose last-legal bid

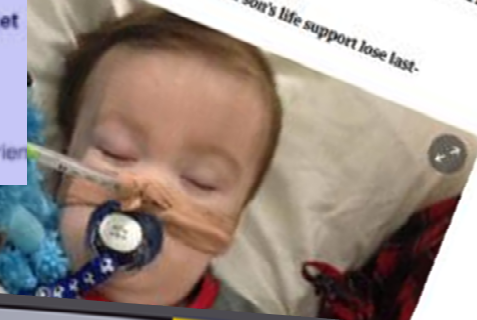

ANNONCE  
DU DIAGNOSTIC

MORAL  
DILEMMA  
AHEAD

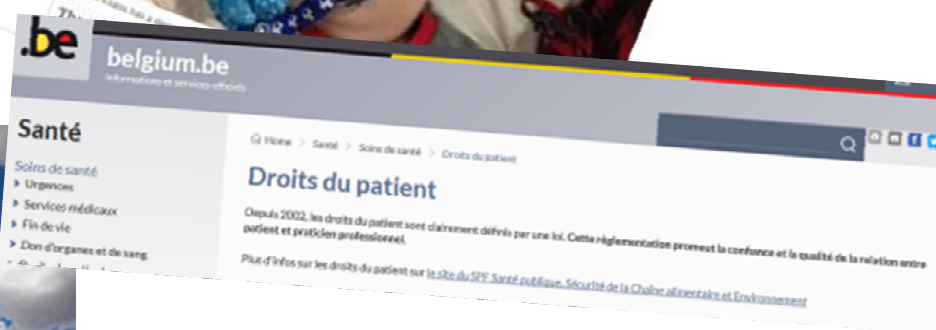

belgium.be  
Informations et services officiels

Santé

- Soins de santé
- Urgences
- Services médicaux
- Fin de vie
- Don d'organes et de sang

Droits du patient

Depuis 2002, les droits du patient sont clairement définis par une loi. Cette réglementation promeut la confiance et la qualité de la relation entre patient et praticien professionnel.

Plus d'infos sur les droits du patient sur le site du SPF Santé publique, Sécurité de la Chaîne alimentaire et Environnement



# pour arriver à la déconstruction de stéréotypes et des barrières à la communication

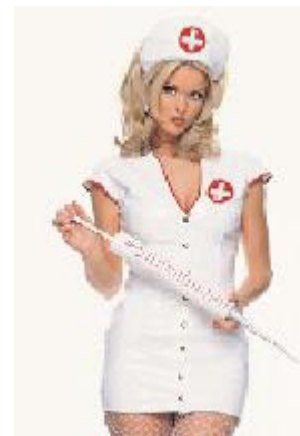

DOCTEUR ~~CONSULTATION~~ Consultation privée  
2018 PARIS

- pendant 15 jours 1 an ou 2  
prendre 6 gelules par jour  
de Glyco 6

- les 15 autres jours  
prendre à chaque fois 2 pilules  
separ 2 ampoules de  
Dioveron

le 12.2.13  
  
A. Bouvier à Paris

Care/Cure  
Parler/Ecouter  
Intelligence/Intuition  
Prescripteur/Exécuteur  
Médecin/'Petit médecin'



# Résultats

## de l'évaluation des séminaires 2015 et 2018

2015	2018
661 (424 MED, 237 INF)	754 (481 MED, 273 INF)
526 répondants (taux réponse 94,9%)	220 répondants (Taux réponse 30%)
Auto-évaluation papier sur place le jour même	Sondage on line 2 jours plus tard

## Les échanges avec des étudiants d'une autre discipline ont-ils été enrichissants?

Tout à fait

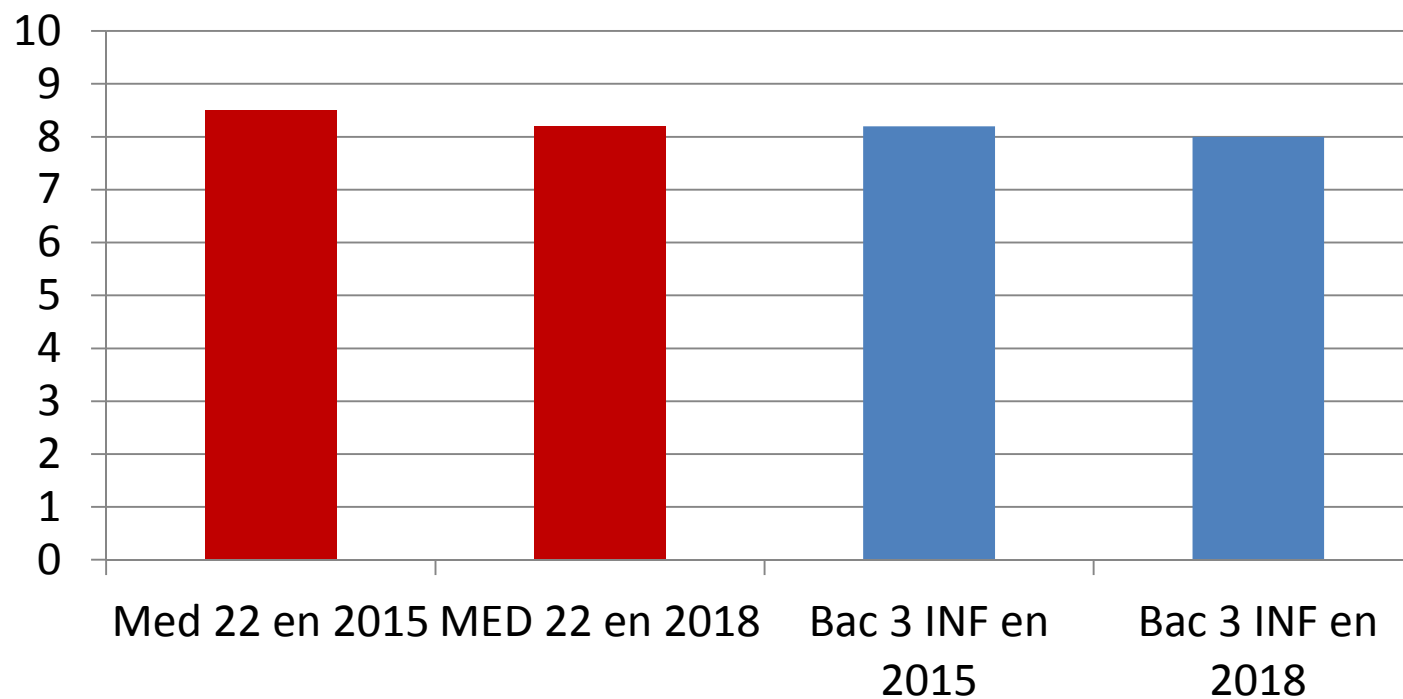

Pas du tout



## Si vous aviez l'occasion de participer à d'autres séminaires communs, auriez-vous envie de recommencer?

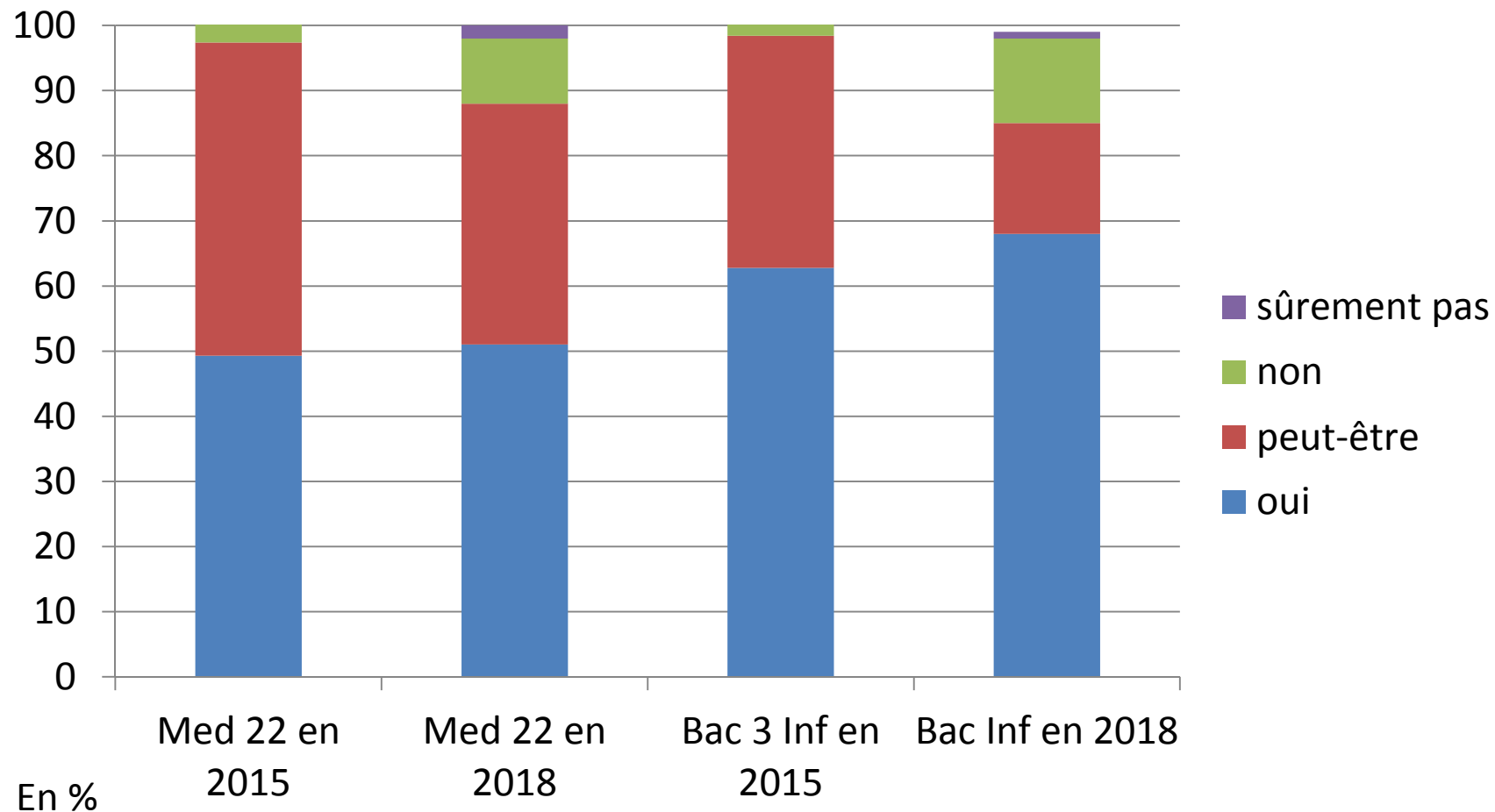

## Votre perception des situations proposées a t-elle changée suite au séminaire?

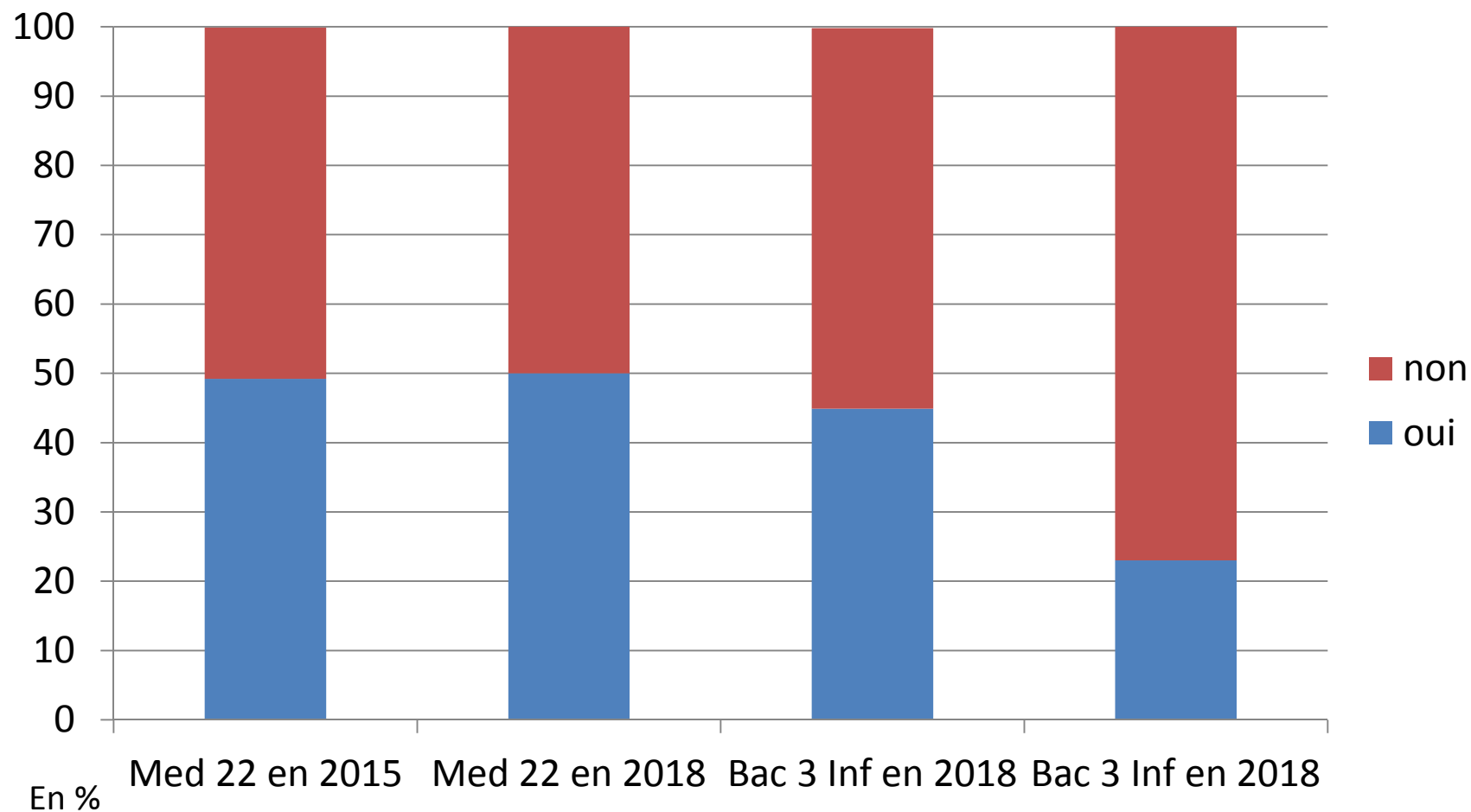

Friedel M. Evaluation séminaire 2015

# Points d'attention

- Décalage des niveaux d'expériences cliniques

« Etudiant méd. n'avaient pas la formation suffisante (pas assez de stages) pour répondre aux problèmes qui nous dérangent. » INF

- Cohérence de l'articulation cours/stages

« Bien qu'on parle beaucoup d'interdisciplinarité dans les cours, ce n'est pas appliqué en stage. » MED

- Complexité des situations

« Avoir plusieurs opinions permet d'avoir une meilleure objectivité, une perception d'une situation plus complète. » MED

- Renforcement des identités professionnelles...

« Chaque discipline a son importance, ses qualités, ses limites. Le séminaire a renforcé cette perception. » MED

- Reconnaissance aussi d'objectifs communs

« Même si notre niveau est différent, on veut tous la même chose: la santé du patient et que c'est indispensable pour cela de s'écouter et de se respecter. » INF

- **Prise de conscience du lien entre relations et impact sur les soins**

*« Ce séminaire a permis de me rendre compte à quel point les différentes hiérarchies et les différents pouvoirs/permissions des soignants posaient problème dans la vie hospitalière, et au final que cela était péjoratif pour le patient au centre du système. » MED*

- **Vulnérabilité commune, développement de l'empathie**

*« Les médecins n'ont pas la vie facile! » « J'ai vu que les médecins n'étaient pas tout-puissants. » INF*  
*Déjà en contact avec des infirmières avant, elles sont capitales à l'hôpital et donc c'est important de bien s'entendre avec. Mais bon quand on entend les remarques de certains ils devraient peut être passer une journée à leur place ... » MED*

- **Derrière la profession, des humains**

*« Nous avons rencontré des futurs médecins très humains pour qui est la patient est au centre de leur préoccupation. » INF*

# Et du côté des animateurs?

## Evaluation séminaire 2018

Animateurs	Nombre répondants	
<b>Médecins</b>	10	
<b>Infirmiers</b>	11	
<b>Philosophie</b>	2	
<b>Sociologie</b>	2	
<b>Psychologie</b>	2	
<b>Kinésithérapie</b>	1	
<b>Total</b>	28	

## D'après vous, quel est l'intérêt de ce séminaire ? (plusieurs réponses possibles)

Contribue à développer les compétences de savoir-être des étudiants	18
<b>Contribue à développer les compétences des étudiants à travailler en interdisciplinarité</b>	21
<b>Contribue à déconstruire les éventuels stéréotypes des étudiants liés à l'autre profession</b>	22
Contribue à résoudre ensemble des problématiques cliniques complexes	14
<b>Contribue à ouvrir les étudiants à d'autres perspectives, points de vue</b>	23
Permet aux étudiants de mieux connaître l'autre discipline	14
Permet aux étudiants de mobiliser des ressources collectives	11
Autres	4
<b>Total</b>	<b>137</b>

# Qu'est-ce qui vous a motivé à y participer ? (plusieurs réponses possibles)

Demande institutionnelle	4
Sollicitation personnelle par un collègue	7
Envie de rendre service	10
<b>Curiosité</b> pour les aspects de collaboration interprofessionnelle	20
<b>Intérêt professionnel</b>	21
Autres	6
Total	68

# Quelles sont les thématiques débattues par les étudiants en petit groupe ? (plusieurs réponses possibles)

<b>Problèmes de communication entre médecin et infirmiers</b>	19
<b>Relations hiérarchiques conflictuelles</b>	19
Situations de fin de vie	14
<b>Situations d'acharnement thérapeutique</b>	17
Coordination des soins	14
Contenus de formation	8
Projets thérapeutiques	11
Qualité des soins	11
<b>Droits des patients</b>	18
<b>Sentiment d'impuissance/de vulnérabilité</b>	23
Autres	8



# Quels sont les besoins de formation que vous avez identifiés chez les étudiants en les écoutant ? (plusieurs réponses possibles)

Aspects déontologiques liées à chaque profession (rôle et missions de chaque profession)	13
Connaissance des textes juridiques (lois sur droit du patient, soins palliatifs, euthanasie,...)	14
Connaissances en éthique	13
Principes de communication non-violente	14
Prévention de Burn-out	6
Capacités en leadership	4
Compétences en collaboration interprofessionnelle	19
Identification des ressources (comité éthique, personne de confiance,...)	15
Autres	7

## 5. Défis et opportunités

Défis	Opportunités
Evolution et changements des curricula	Soutien institutionnel
Leadership	Expérience acquise
Vision partagée	Projets élargis autour de l'interdisciplinarité
Communication et coordination complexe	Intérêt pour les 'soft skills'
Espace-temps concrets	Motivation des animateurs



## 6. Discussion et perspectives

- Faut-il mesurer l'impact pour crédibiliser/légitimer le dispositif? (Jefferson scale, Baggs tool selon Delunas et al. 2014)
- Quel degré de flexibilité au niveau de la forme?
- Quels enjeux/jeux de pouvoir révélés par le dispositif?
- Comment former à (et évaluer) des compétences peu formalisées?
- Comment passer d'un dispositif 'out of the box' à des séminaires ancrés dans deux curricula distincts?

# Une métaphore de l'interdisciplinarité

## Sculpture mobile par Theo Jansen

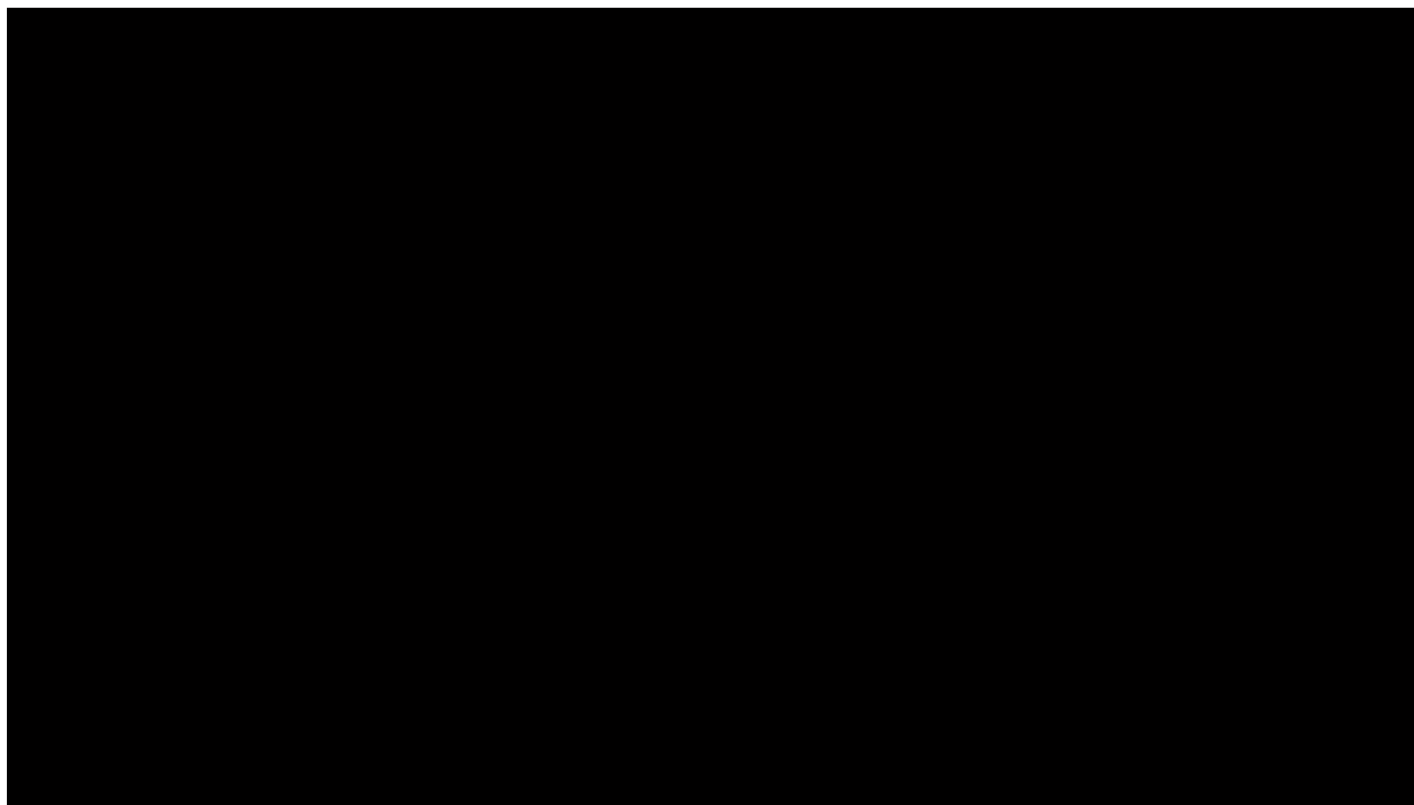

# Merci pour votre attention!

*« Nous avons le même objectif mais pas les mêmes chemins pour y arriver. »*



Up-magazine.info

Contact: [marie.friedel@vinci.be](mailto:marie.friedel@vinci.be)